

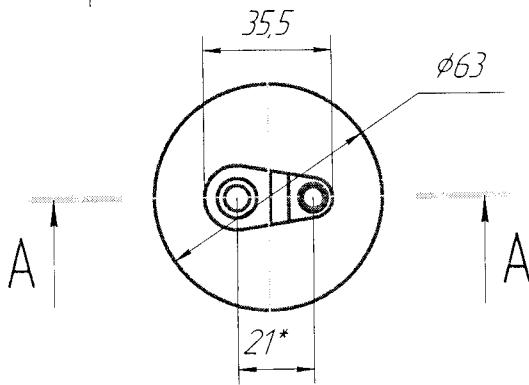

514 92.000 СБ

Перв. примен.

Справ. №

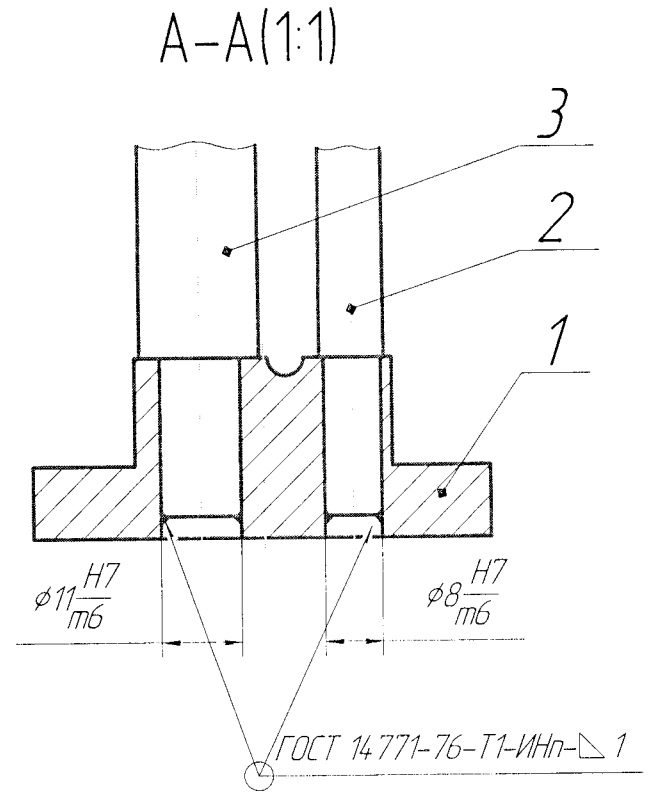
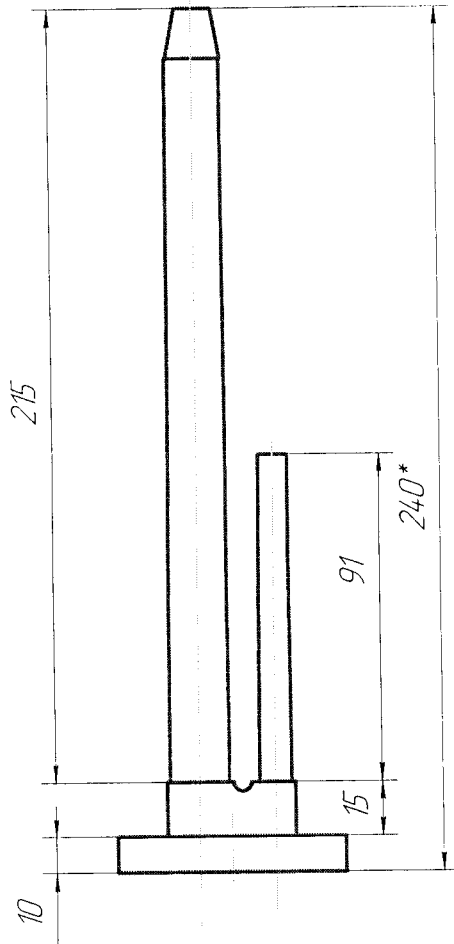

- \* Размеры для справок.
- Детали поз. 2. 3 запрессовать в дет. поз.1.

Подп. и дата

Инв. № дробл.

Взам. инв. №

Подп. и дата

Инв. № подл.

Изм.	Лист	№ докум.	Авдп.	Дата
Разраб.		Шабалин		
Пров.				
Т.контр.				
Гл. технолог.		Шихардеев		
Н.контр.				
Утв.				

514 92.000 СБ

Технологическая оснастка  
одноместная  
для изготовления шашек Т/С  
Сборочный чертеж

Лист	Масса	Масштаб
		1:2
Лист	Листов	1

ОГК  
АО "Промсинтез"

514.92.001

√ Ra 1,25 (√)

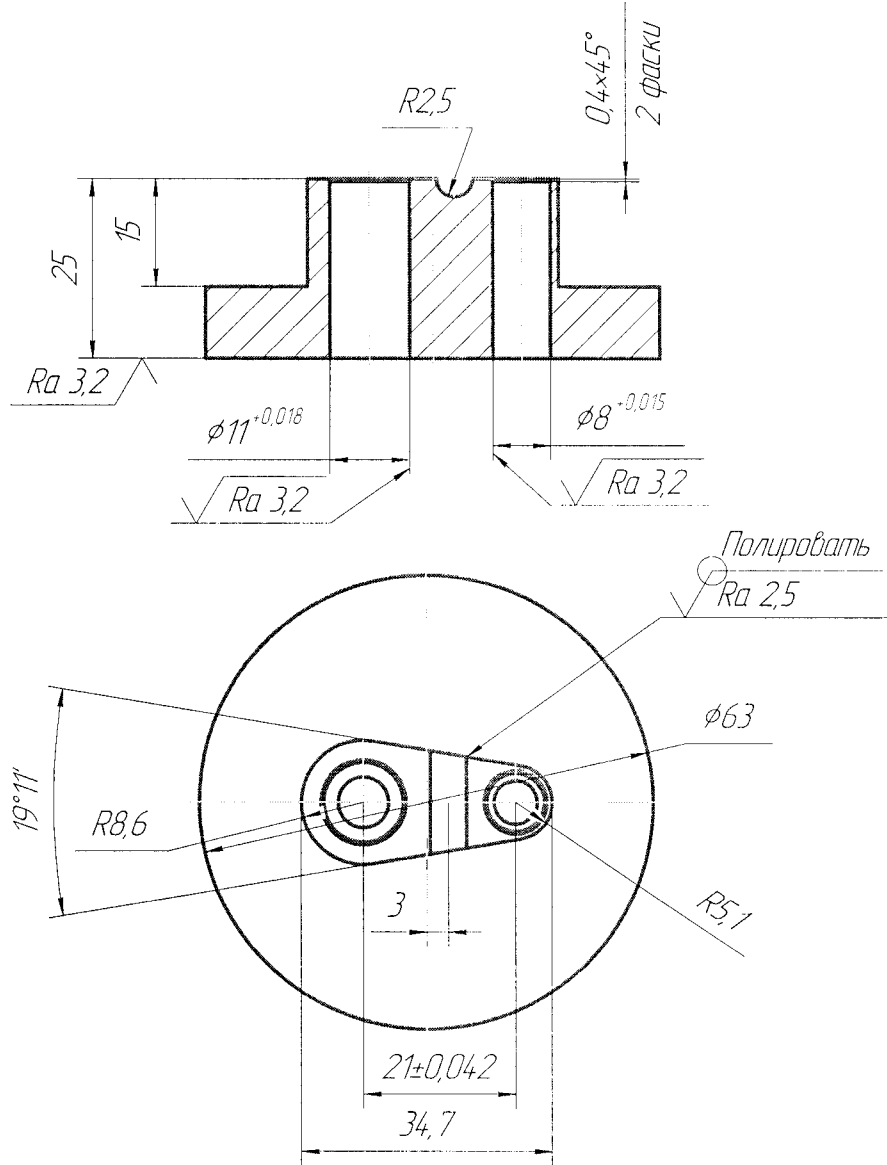

1. Допускается замена материала на 12X18H9T ГОСТ 5632-72.
2. Общие допуски по ГОСТ 30893.1 -H14, h14,  $\pm \frac{IT14}{2}$ .
3. Общие допуски формы и расположения по ГОСТ 30893.2-H.
4. Кромки притупить фаской не более 0,5 мм
5. Не указанные инструментальные радиусы не более 0,4 мм.

514.92.001

Изм.	Лист	№ докум.	Подп.	Дата
Разраб.	Шабалин			
Пров.	Шабалин			
Т.контр.				
Гл. технолог	Шихарбеев			
Н.контр.				
Утв.				

Вкладыш

Сталь 12X18H10T  
ГОСТ 5632-72

Лит.	Масса	Масштаб
		1:1
Лист	Листов	1
ОГК		
АО "Промсинтез"		

Копировал

Формат А4

Перв. примен.

Справ. №

Подп. и дата

Инд. № дубл.

Взам. инв. №

Подп. и дата

Инд. № подл.

514.92.002

√ Ra 2,5 (√)

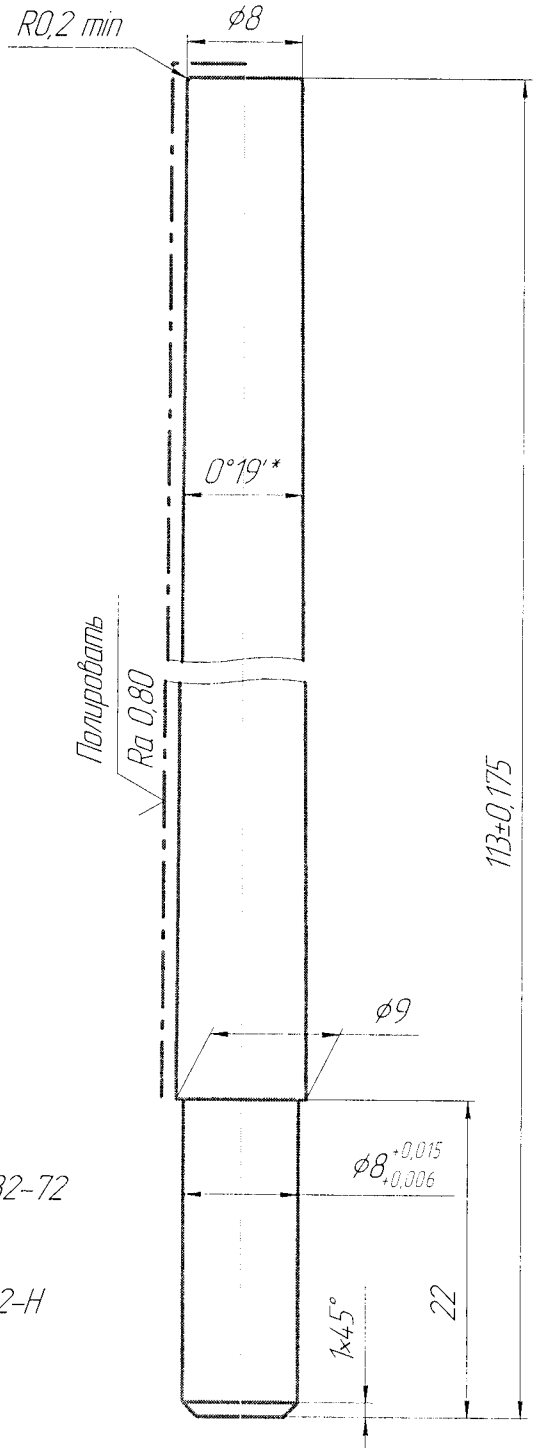

1. Допускается замена материала на 12X18H9T ГОСТ 5632-72
2. Общие допуски по ГОСТ 30893.1-H14, h14, ±  $\frac{IT14}{2}$ .
3. Общие допуски формы и расположения по ГОСТ 30893.2-H
4. \* Размер для справок.

514.92.002

Изм.	Лист	№ докум.	Побд.	Дата
Разраб.	Шабалин			
Пров.	Шабалин			
Т.контр.				
Гл. технолог	Шихарбеев			
Н.контр.				
Утв.				

Стержень гильзы

Сталь 12X18H10T ГОСТ 5632-72

Лист	Масса	Масштаб
	0,06	2:1
Лист	Листов	1
ОГК АО "Промсинтез"		

Копировал

Формат А4

Перв. примен.

Справ. №

Подп. и дата

Инд. № дубл.

Взам. инв. №

Подп. и дата

Инд. № подл.

51492.003

$\sqrt{Ra\ 3,2}$  ( $\checkmark$ )

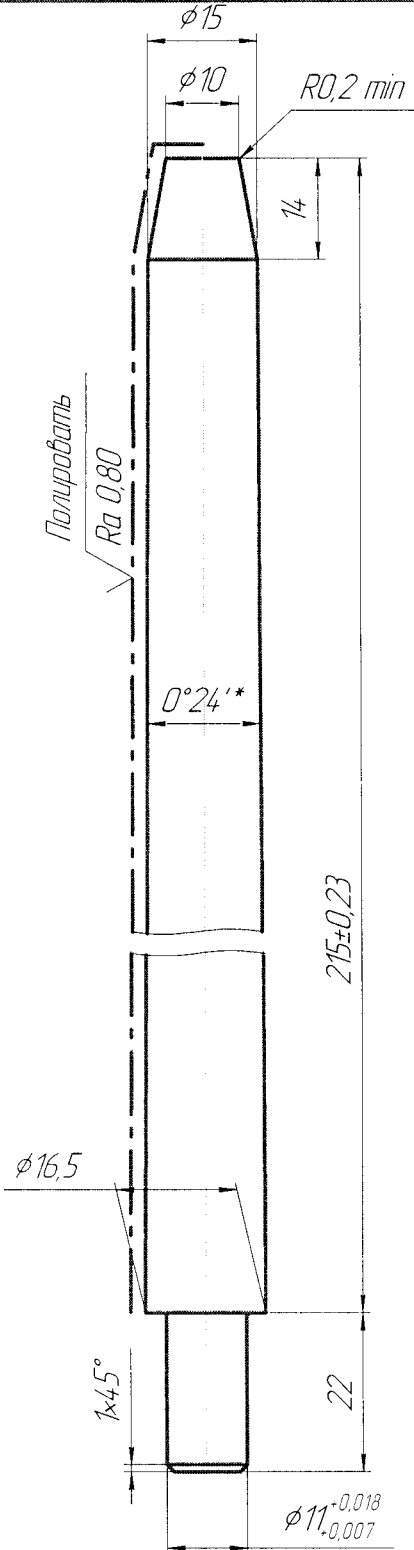

1. Допускается замена материала на 12X18H9T ГОСТ 5632-72
2. Общие допуски по ГОСТ 30893.1-Н14, h14,  $\pm \frac{IT14}{2}$ .
3. Общие допуски формы и расположения по ГОСТ 30893.2-Н.
4. \* Размер для справок.
5. Не указанные инструментальные радиусы не более 0,4 мм.

51492.003

Стержень  
канала

Сталь 12X18H10T ГОСТ 5632-72

Лит.	Масса	Масштаб
	0,32	1:1
Лист	Листов	1

ОГК  
АО "Промсинтез"

Перв. примен.

Справ. №

Подп. и дата

Инв. № дудл

Взам инв. №

Подп. и дата

Инв. № подл

Изм. Лист	№ докум.	Подп.	Дата
Разраб.	Шабалин		
Пров.	Шабалин		
Т.контр.			
Гл. технол.	Шихардеев		
Н.контр.			
Утв.			